

346303-401

**Transition d'une ouverture carrée à une ouverture ronde
pour la machine à air négatif OptiClean^{MC} de Carrier
Modèle FN1AAF**



Instructions d'installation

REMARQUE: Veuillez lire attentivement le manuel d'instruction avant de commencer l'installation.

CONSIDÉRATIONS DE SÉCURITÉ

Une installation fautive, de mauvais réglages, des modifications inappropriées, un mauvais entretien, une réparation hasardeuse ou une mauvaise utilisation peuvent provoquer une explosion, un incendie, une électrocution ou d'autres conditions pouvant infliger des dégâts matériels, des blessures, voire la mort. Contactez un installateur qualifié, un atelier de réparation, le distributeur ou la succursale pour obtenir des informations ou de l'aide. L'installateur qualifié ou l'entreprise de service doit impérativement utiliser des trousse et des accessoires autorisés par l'usine pour réaliser une modification sur le produit. Pour l'installation des trousse ou des accessoires, reportez-vous aux directives individuelles qui les accompagnent.

Respectez tous les codes de sécurité. Portez des lunettes de sécurité, des vêtements de protection et des gants de travail. Ayez toujours un extincteur à portée de main. Prenez connaissance de l'intégralité de ces instructions et respectez les messages d'avertissement et de prudence contenus dans les documents et affichés sur l'appareil. Consultez les codes locaux du bâtiment et les éditions courantes du Code national de l'électricité (NEC) NFPA 70.

Au Canada, consultez la dernière version du Code canadien de l'électricité CSA C22.1.

Sachez reconnaître les symboles de sécurité. Ceci est un symbole de sécurité . Lorsque ce symbole est présent sur l'appareil et dans les directives des manuels, cela signifie qu'il y a risque de blessures.

Veillez à bien comprendre les mots d'avertissement DANGER, AVERTISSEMENT et ATTENTION. Ces mots sont associés aux symboles de sécurité. Le mot DANGER indique les plus graves dangers, qui provoqueront des blessures graves ou la mort. AVERTISSEMENT signale un danger qui pourrait entraîner des blessures ou la mort. Le mot ATTENTION est utilisé pour indiquer des pratiques dangereuses susceptibles de causer des blessures légères ou des dégâts matériels. REMARQUE est utilisé pour mettre en évidence des suggestions qui permettront d'améliorer l'installation, la fiabilité ou le fonctionnement.

Introduction

L'objectif de cette trousse est de permettre l'utilisation de conduits ronds sur la machine à air négatif OptiClean^{MC} de Carrier. Cette trousse est dotée d'une protection intégrée qui doit être installée avant la mise sous tension de l'appareil.

REMARQUE: Cette trousse fournit le panneau de transition et le matériel nécessaires pour adapter l'ouverture rectangulaire de l'appareil à un raccord de conduit rond standard de 10 pouces. Veuillez consulter les dimensions détaillées dans la Fig. 1 pour connaître les dimensions réelles du collier.

Description et utilisation

La transition carrée à ronde, 346303-401, se compose des éléments suivants :

- panneau rectangulaire avec collier de conduit rond pré-fixé
- sac de matériel de fixation avec vis autotaraudeuses et instructions.

AVERTISSEMENT

RISQUE D'ÉLECTROCUTION

Ignorer cette mise en garde peut entraîner des blessures, voire la mort. Avant de procéder à l'installation ou à l'entretien de la machine, mettez toujours l'appareil hors tension. Notez que plusieurs sectionneurs pourraient être présents.

AVERTISSEMENT

RISQUE DE PIÈCES MOBILES ET D'ARÊTES VIVES

Le non-respect de cet avertissement risque d'occasionner des blessures. Ne placez aucun objet au-dessus du plénum de sortie. Gardez les mains et le visage à l'écart. La rotation de la roue du ventilateur peut provoquer des blessures graves. Portez des gants lors de la manipulation.

MISE EN GARDE

RISQUE DE COUPURE

Ne pas tenir compte de cette mise en garde pourrait entraîner des blessures corporelles. Les plaques de métal peuvent présenter des angles coupants ou des ébarbures. Soyez prudent et portez des vêtements adéquats, des lunettes de sécurité ainsi que des gants lors de la manipulation des pièces.

Installation

Pour installer une transition pour une ouverture carrée à ronde P/N 346303-401 :

1. Mettez tous les éléments électriques de l'appareil hors tension.
2. Retirez le sac de matériel du carton.
3. Placez le panneau au-dessus de l'ouverture d'alimentation en air de l'appareil. Consultez la Fig. 2.
4. Fixez le panneau à la bride tournée de la sortie d'air d'alimentation à l'aide du matériel de fixation fourni. Consultez la Fig. 2.

5. Assurez-vous que tous les raccords de conduit effectués sur le collier rond sont fixés à l'aide de fixations. Cela permet de vous assurer que les conduites ne sont pas déconnectées.

6. Assurez-vous de sceller la transition entre le conduit fourni en usine et le conduit carré. Un ruban aluminium de qualité professionnelle est recommandé.

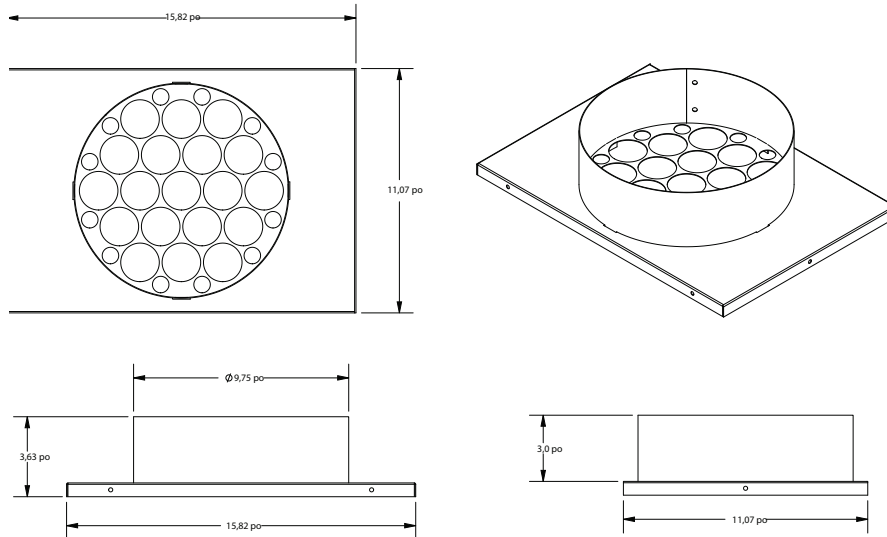

Fig. 1 – Détail dimensionnel de la transition de l'ouverture carrée à ronde

A200217

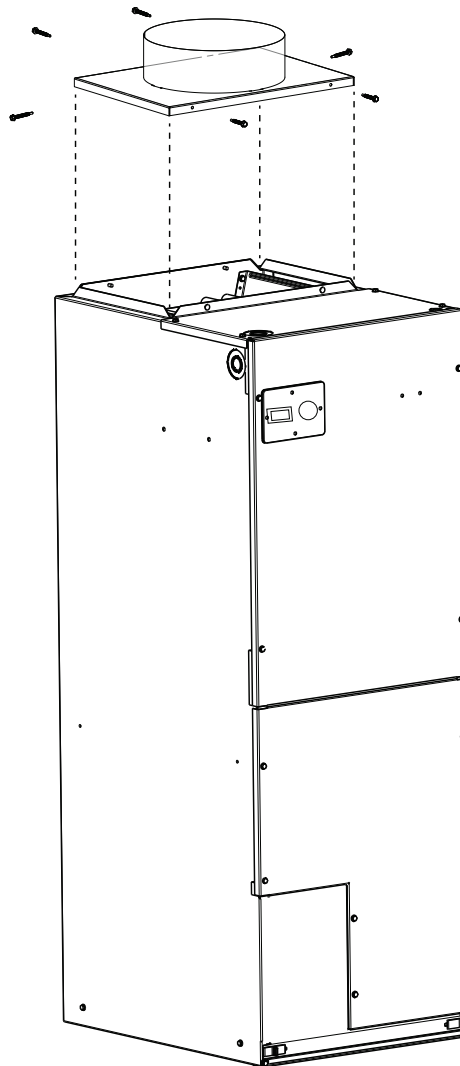

Fig. 2 – Détails de l'installation

A200218